

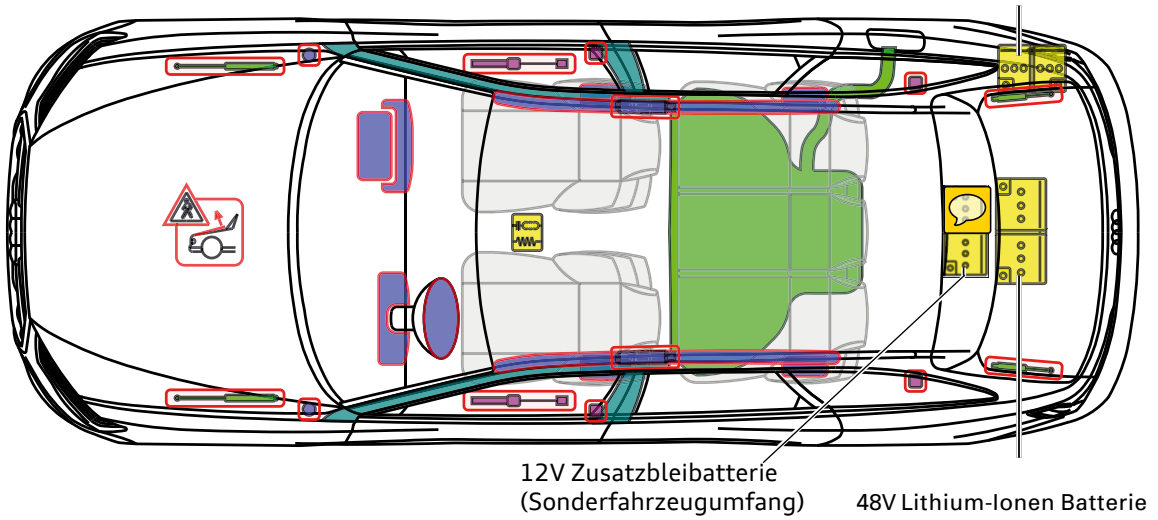

# Audi A6 Avant Sondereinsatzfahrzeug

ab 2020

12 V Bleibatterie



**! Achtung 48 V: Lichtbogen möglich!**  
**Vor dem Trennen der 48 V Batterie Zündung ausschalten!**

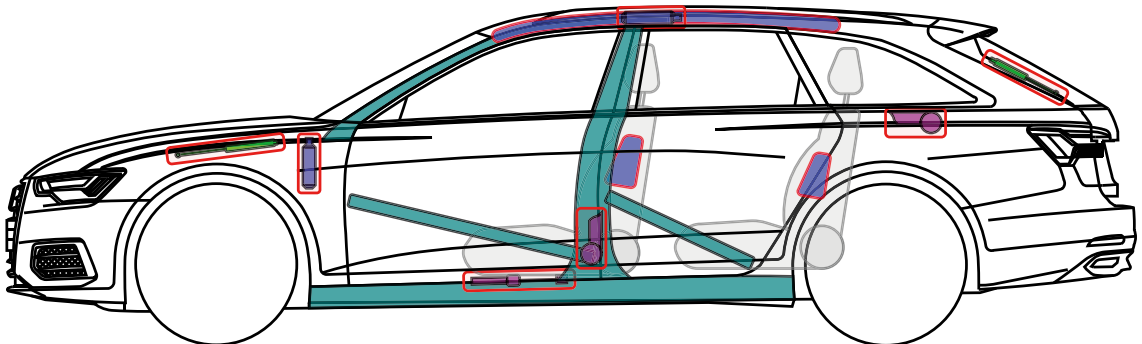

## Legende

	Airbag		Karosserieverstärkung		Steuergerät		Fußgänger-Schutzsystem
	Gas-generator		Überrollschutz		12 V / 48 V Batterie		
	Gurtstraffer		Gasdruckdämpfer		Kraftstofftank		

Dieses Dokument unterliegt dem Copyright der AUDI AG, Ingolstadt. Jede Vervielfältigung, Verbreitung, Speicherung, Übermittlung, Sendung und Wieder- bzw. Weitergabe der Inhalte ist ohne schriftliche Genehmigung der AUDI AG ausdrücklich untersagt.



## 12 V Bleibatterie

- Batterieabdeckung entfernen
- Minus-Pole der 12 V Batterie trennen

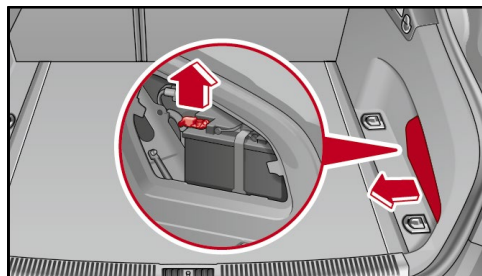

## 48 V Lithium-Ionen Batterie

**!** Bei Unfällen mit Airbagauslösung wird das 48 V-Bordnetz automatisch deaktiviert.

Für alle weiteren Fälle ist zur Deaktivierung des Bordnetzes neben der 12 V Bleibatterie auch die 48 V Lithium-Ionen Batterie abzuklemmen. Hierfür gilt:

**!** ACHTUNG! Lichtbogengefahr bei 48 V

**!** Vor dem Trennen der 48 V Batterie Zündung ausschalten!

Um das Risiko eines Lichtbogens zu minimieren, wird beim Abklemmen der Batterien folgendes Vorgehen empfohlen:

1. Ladeboden im Kofferraum herausnehmen
2. Reserverad bzw. Bassbox/Bordwerkzeug entfernen (abhängig von Variante)
3. Auskleidung Reserveradmulde wie gekennzeichnet abziehen.
4. Kommunikationsstecker abziehen.
5. Rechte Polkappe entfernen und Verschrauben Minus-Pole (braun/lila Kabel) lösen.

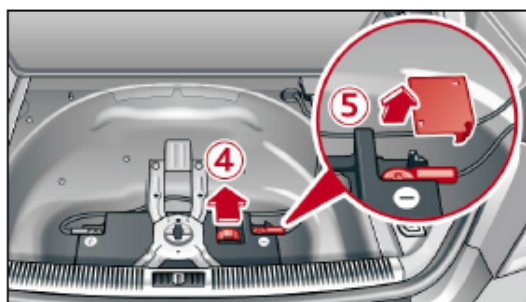

## 12 V Zusatzbleibatterie (Sonderfahrzeugumfang)

- Batterieabdeckung entfernen
- Minus-Pol der 12 V Batterie trennen (roter Pfeil)

